

# Manual de utilizare detector radar Bytrex LRD 1045

Va multumim ca ati ales Bytrex LRD 1045!

Bytrex LRD-1045 este un detector radar de inalta performanta, care in plus ofera functii variate de GPS cu antena optionala GPS pentru ca Dvs sa conduceti in siguranta.

Avand tehnologia avansata GPS (SiRF III), antena GPS. va ofera cele mai bune performante ale GPS-ului.

**Nota:**

Functia detectorului radar Bytrex LRD -1045 difera in functie de utilizarea acestuia cu sau fara antena GPS conectata. Va rugam cititi cu atentie manualul de utilizare pentru a putea folosi produsul corespunzator.



## CONTINUT

### 1. FUNCTIILE SI BUTOANELE DETECTORULUI RADAR

- 1.1 Functii de baza
- 1.2 Functii optionale cu antena GPS optionala

### 2. ACCESORII INCLUSE IN PACHETUL DETECTORULUI RADAR

- \* Manual de utilizare
- \* Cablu de alimentare
- \* Kit de montare
- \* Adeziv pentru fixarea pe bord
- \* Siguranta de schimb
- \* Optional: Antena GPS externa si suport de metal

### 3. INSTALARE

- 3.1 Unitate principala ( Montare pe parbriz/ Montare pe bord)
- 3.2 Conectare la sursa
- 3.3 Antena GPS optionala

### 4. GHID DE FUNCTIONARE

- 4.1 Dupa pornire
- 4.2 Meniu
- 4.3 Reperetele utilizatorului
- 4.4 Alerte radar/ laser
- 4.5 Mute

### 5. GHID IN CAZ DE PROBLEME

### 6. DISPOZITIVE DE MONITORIZARE A VITEZEI

- \* Pistol radar
- \* Pistol laser

### 7. INTRETINERE

- \* Intretinere
- \* Inlocuirea sigurantei

### 8. SPECIFICATII

## 1. FUNCTIILE SI BUTOANELE DETECTORULUI RADAR

### 1.1 Functii de Baza

- \* Alerta vocala
- \* Detectie X, K, Ku si Superbanda Ka
- \* Detectie toate tipurile de Laser
- \* Detectie Laser 360°C
- \* Instant-On/ Pulsed Radar Alert
- \* Afisaj text (8 Digit: 280 LED Matrix)
- \* Permite programarea de catre utilizator
- \* Memorare
- \* Grafic pentru intensitatea semnalului
- \* Alerte vizuale & auditive
- \* Buton Pornit/ Oprit cu reglare volum
- \* Mute
- \* Controlul luminozitatii
- \* Mod City/ Highway
- \* Setari sunet beep ON/OFF
- \* S/W versiune afisaj

### 1.2 Functii Optionale cu Antena GPS Optionala

- \* 9 tipuri de algoritmi pentru prevenirea alarmelor false la diverse viteze ale masinii
- \* Afisarea vitezei actuale a masinii si a directiei de mers
- \* Afisarea orei exacte
- \* Alegerea limitei de viteza  
-va avertizeaza atunci cand depasiti limita de viteza setata
- \* Trei moduri de afisare (Implicit/ Detaliat/ Confort)
- \* Media vitezei (in timpul calatoriei, dupa ce s-a deschis detectorul radar)
- \* Unitatea de masura a vitezei (Km sau Mile)
- \* Salvare/ stergere repere

## 1. FUNCTIILE SI BUTOANELE DETECTORULUI RADAR BYTREX LRD 1045 + MODUL GPS

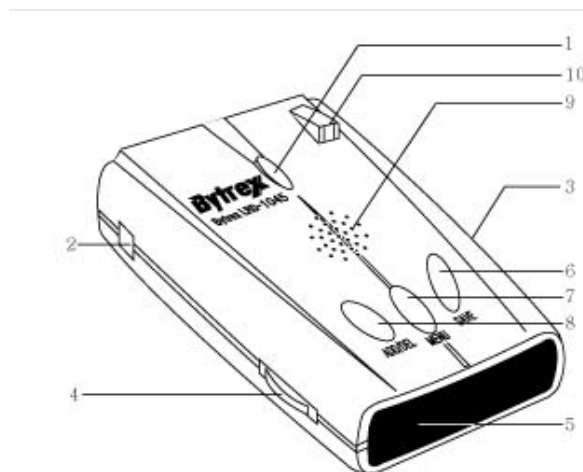

1. Buton de deblocare a suportului de prindere - Se deblocheaza usor din bratul de prindere
2. Mufa alimentare - Conectare la sursa de alimentare
3. EXT - Port pentru antena GPS optionala
4. Buton de pornit/ oprit cu reglare volum - Porneste/ inchide unitatea si regleza volumul
5. Afisaj text
6. Buton SAVE (Salvare)
  - 1)Activeaza/ dezactiveaza modul silentios

- 2) In meniu:
- Salveaza modificarile facute de utilizator
  - Iesire din meniu
7. Buton MENU (Meniu) - Accesati modul meniu pentru setarile utilizatorului si pentru a trece la meniul urmator.
8. Buton ADD/ DEL (Aadaugare/ Stergere)
- Aadaugare manuala a coordonatelor locatiilor unde utilizatorul vrea sa fie attentionat, sau sterge reperele aadaugate de acesta.
  - Selecteaza valoarea setarii (optional) in meniu
9. Difuzor
10. Lentile laser (in spate) - un dispozitiv integrat ce detecteaza semnale laser transmise din spate.
11. Lentile laser (in fata) - lentile optice frontale de inalta sensibilitate si putere de detectare ce detecteaza semnalele laser.

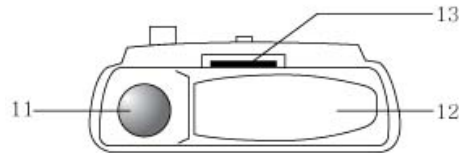

12. Antena Radar - Compacta, cu eficienta mare, antena radar capteaza semnalele
13. Orificiu pentru suportul de prindere - Ajuta la fixarea ferma a detectorului radar

## 2. ACCESORII INCLUSE IN PACHETUL DETECTORULUI RADAR

1. Manual de utilizare   2. Cablu de alimentare   3. Kit de montare   4. Scai pentru fixarea detectorului



5. Siguranta de schimb 2A 250V   6. Suport de metal pt antena GPS (Optional)   7. Antena GPS Optionala



## 3. INSTALARE

### 3.1 Unitatea principala

Exista doua modalitati de montare, astfel:

#### 3.1.1 Montarea pe parbriz

- Montati detectorul radar cat mai jos cu putinta aproape de centrul parbrizului.
- Nu montati detectorul radar in spatele stergatoarelor, ornamentelor sau a parasolarelor oglindite. Acestea pot avea suprafete metalice ce pot afecta detectarea radarelor si a laserelor, reducand astfel distanta de detectie. Parbrizele normale nu afecteaza receptia semnalelor.
- Unele dintre parbrizele noi au Instaclear™ sau Electriclear™ un tip de invelis care afecteaza detectia.
- Evitati plasarea detectorului in contact direct cu parbrizul.
- Pentru a evita furtul, demontati aparatul si accesoriile lui atunci cand nu il folositi.
- Introduceti detectorul radar in bratul de sustinere, si se va bloca automat.
- Se poate ridica nivelul suportului prin inclinarea acestuia in pozitia dorita.
- Apasati butonul de deblocare a detectorului radar, scoateti detectorul radar din suport si inclinati suportul in directia dorita. Atentie! Scoateti detectorul radar inainte de a inclina suportul!

**IMPORTANT : Anumite masini au pe parbrize o folie plastifiata, suportul detectorului poate lasa urme permanente pe astfel de parbrize. Inlocuirea detectorului si a suportului ar putea lasa bule de aer in folie.**

**Totodata recomandam ca suportul de sustinere si detectorul sa nu fie lasate in lumina directa a soarelui.**



### **3.1.2 Montarea pe bord**

- Asigurati-va ca locul ales de dumneavoastra pentru montarea detectorului radar Bytrex, este curat si uscat. Curatati bine zona daca este nevoie sa stergeti urme de ceara sau silicon.
- Separati bucatile de scai, curatati hartia protectoare de pe fiecare bucata de scai si lipiti o bucata de scai pe bord, iar cealalta bucata de scai pe partea din spate a detectorului radar.

**Atentie! Evitati sa acoperiti cu scai, seria detectorului radar. Daca scaiul va fi inlocuit, veti rupe totodata seria detectorului radar. Detectoarele radar fara serie isi pierd garantia.**

### **3.2 Alimentarea detectorului radar**

- Atasati partea mai mica a cablului de alimentare in mufa detectorului radar.
- Atasati partea mai mare a cablului de alimentare in bricheta masinii Dvs.



### **3.3 Antena GPS optionala**

- Locul unde este instalata antena GPS este foarte important pentru performantele detectorului radar, asadar asigurati-va ca inainte de instalare ati respectat urmatoarele indicatii:

\* Antena GPS trebuie pozitionata orizontal pe bord, indreptata catre cer, fara obstacole directe care ar impiedica conectarea la sateliti.

\* Detectorul radar Bytrex LRD 1045 trebuie pozitionat la maxim 30 cm distanta fata de antena GPS.

\* Antena GPS poate sa nu functioneze corect daca parbrizul este parbriz atermic cu pigment metalic cu densitate mare.

In cazul acesta va rugam sa instalati antena pe plafonul masinii langa parbriz.

- Indepartati folia de protectie de pe placuta metalica si asezati-o in cel mai potrivit loc.

Apoi montati antena GPS pe placuta metalica. Introduceti cablul antenei GPS in orificiul EXT al detectorului radar.

## **4. GHID DE OPERARE**

### **4.1 DUPA PORNIRE**

Bytrex LRD 1045 va efectua un autotest timp in care nu va fi afisat nimic.

Daca efectuarea completa si corecta a autotestului, detectorul va anunta: „FASTEN YOUR SEAT BELT” (Cuplati centura de siguranta), si va afisa: „SYS RDY” (Sistemul este gata).

#### **4.1.1 Fara conectarea antenei optionale GPS**

Aparatul va afisa „HIGHWAY”, si va detecta dispozitivele radar si laser, asa cum este descris in manual.

#### **4.1.2 Cu antena optionala GPS conectata**

Dupa efectuarea autotestului, detectorul radar Bytrex LRD 1045 va incepe conectarea la satelitul GPS.

Pe ecran va aparea afisat „SRCH” (Cautare).

In timp ce detectia laser si radar este functionala dupa efectuarea autotestului, alarmele GPS vor functiona doar dupa stabilirea conexiunii cu satelitul GPS.

SRCH

## ATENTIE:

1) La prima pornire a detectorului radar Bytrex LRD 1045, conectarea la satelitul GPS va dura in jur de 5 min (Cold Start). Daca antena GPS nu e amplasata corect, poate dura mai mult.

La urmatoarele porniri, timpul de conectare la satelitul GPS va fi de:

\* Pana la 30 sec (Hot start), daca aparatul este pornit dupa mai putin de 2 ore de la ultima oprire.

\* Pana la 2 min (Warm start), daca aparatul este pornit dupa mai mult de 2 ore de la ultima oprire.

2) Chiar daca legatura cu satelitul este stabilita, detectorul poate afisa „SRCH” din nou in regiunile unde semnalul satelitilor este slab, ca de ex. in tunel, etc. Semnalul este restabilit cand masina iese din aceste regiuni.

Atunci cand aparatul este conectat la satelitul GPS, acesta va afisa ora exacta.

11:50

## Nota:

\* **Modul de afisare poate fi schimbat in functie de setarile Dvs. Din meniu - setarile afisajului. (Vizualizati sectiunea 4.2.5).**

\* **Daca ora afisata este diferita de ora actuala, va rugam sa vizualizati sectiunea 4.2.9.**

## 4.2 SETARI DIN MENU

Apasati butonul „MENU” de pe aparat si veti accesa meniul care contine urmatoarele optiuni:

1. Logic : 00/20/30/40/50/60/70/80/120/CITY MODE ..... (Implicit : 00)
2. X/Ku : ON/OFF .....(Implicit: OFF)
3. K : ON/OFF .....(Implicit: ON)
4. Ka1 : Alta banda Ka decat Ka2 .....(Implicit: OFF)
5. Ka2 : 34.732 GHz & 34.715 GHz.....(Implicit: ON)
6. MAX : Limita de viteza .....(Implicit: 130Km)
7. BRT : Controlul luminozitatii .....(Implicit :100)
8. Implicit/ Detaliat/ Confort: Definesc modul de afisare .....(Implicit : Default)
9. BEEP: ON/ OFF .....(Implicit : ON)
10. AVG : (Media vitezei pe durata calatoriei, dupa pornirea detectorului radar)
11. U : Kilo / Mile: Unitatea de masura .....(Implicit: Km)
12. GMT X : Setarea orei exacte .....(Implicit: GMT+2)
13. SYS RST: Pentru a reseta valorile la cele initiale
14. No USER (U x XXX): Pentru a verifica coordonatele reperelor utilizatorului.
15. VER X.XX: Pentru a verifica versiunea softului

## NOTA

Meniul pentru sectiunile 6,8,10,11,12 este valabil doar atunci cand antena optionala GPS este conectata.

Selectati optiunea din meniu a carei setare doriti sa o schimbati folosind butonul „MENU” si apoi selectati optiunea favorabila folosind butonul ADD/ DEL (Aadaugare/ Stergere).

Apoi apasati butonul „SAVE”(Salveaza) pentru a salva modificarile si pentru a iesi din meniu.

Daca nici un buton nu este apasat pentru mai mult de 5 secunde, detectorul salveaza modificarile facute si iese din meniu automat.

### 4.2.1 Logic : 00/20/30/40/50/60/70/80/120/CITY MODE

Semnificatia optiunii Logic este diferita in functie de conectarea sau ne-conectarea antenei optionale GPS.

#### a) Fara conectarea antenei optionale GPS

\* Logic 00 ~120: Orice valoare selectati, va fi de fapt modul „HIGHWAY”, si aparatul va functiona la potential maxim.

\* CITY: Detectorul functioneaza, dar sensibilitatea radar este redusa pentru a preveni alarmele false. (Detectorul nu alerteaza atunci cand semnalul e slab). Sunt multe surse de semnale false in orase cum ar fi usile automate care emit in aceeasi banda in care emite radarul de aceea este recomandat sa folositi modul CITY in oras.

#### b) Cu antena optionala GPS conectata (unitatea este conectata la satelitul GPS)

Fiecare „Program Logic” este menit sa elimine toate alarmele radar/ laser sub o anumita viteza de rulare setata de catre utilizator. (Fara a diminua sensibilitatea detectorului radar).

\* Logic 00 : Detectorul radar functioneaza indiferent de viteza masinii.

\* Logic 20 : Detectorul radar functioneaza doar cand viteza masinii depaseste 20 km/h.(detectorul radar nu alerteaza intre 0~20 km/ ora)

\* Logic 120 : Detectorul radar functioneaza doar cand viteza masinii depaseste 120 km/ h. (detectorul radar nu alerteaza intre 0~120km/h)

\* CITY: La fel ca mai sus.

Nota : Chiar daca detectorul pierde semnalul GPS (ex: in tunel), isi va pastra setarile programului „Logic”

#### 4.2.2. SELECTAREA BENZILOR (Meniu: 2,3,4,5)

Aceasta optiuniune permite anulara/ activarea unei benzi radar/ laser.

Nota:

1) Banda X si banda Ku nu pot fi selectate separat.

2) Banda X va fi anuntata chiar daca semnalul primit este in banda Ku.

#### 4.2.3 AVERTIZARE PENTRU DEPASIREA LIMITEI DE VITEZA

Aceasta este functionala doar atunci cand este conectata antena GPS optionala si detectorul este conectat la satelitul GPS.

Aceasta optiune este folosita pentru setarea limitei de viteza pentru avertizare (pe care nu doriti sa o depasiti) pentru a conduce in siguranta.

Urmatorul afisaj apare la atingerea limitei de viteza. (130km/ h este valoare implicita).

MAX 130

Modificati valoarea folosind butonul ADD/ DELL (adaugare/ stergere).

#### 4.2.4 BRT (Luminozitate)

Puteti ajusta luminozitatea afisajului. De fiecare data cand veti apasa butonul ADD/ DEL, luminozitatea se va schimba

luand valori de la 0 la 100, din 10 in 10.

#### 4.2.5 SETARILE AFISAJULUI

Aceasta functie este vizibila doar atunci cand detectorul este conectat la satelitul GPS.

##### a) Afisare Detaliata:

Cand masina ruleaza, sunt afisate viteza si directia miscarii.

NE 80 Nord Est, 80Km sau Mile

Cand masina stationeaza este afisata ora exacta.

11:50

##### b) Afisare Implicita

Cand masina ruleaza, sunt afisate viteza si modul City/ Highway (Oras/ Extraurban).

HWY 80 CITY 80

Cand masina stationeaza este afisata ora exacta.

##### c) Afisare Confort:

Cand masina ruleaza este afisata directia masinii si viteza, ca in imaginea de mai jos:

90° 80 90 de grade de nord, 80km/ h

Cand masina stationeaza este afisata ora exacta.

#### 4.2.6 BEEP ON/ OFF

Afisajul urmatoare apare atunci cand este accesat meniul BEEP.

BEEP : ON

Daca selectati OFF, va fi oprit sunetul tastaturii

#### 4.2.7 VITEZA MEDIE

Aceasta este vizibila doar atunci cand este conectata antena GPS optionala si detectorul este conectat la satelitul GPS. Afisajul indica viteza medie din timpul calatoriei dupa pornirea detectorului radar. La inchiderea unitatii, media vitezei va fi resetata.

AVG : 30

#### 4.2.8 U: KILOMETRI / MILE

Aceasta este vizibila doar atunci cand este conectata antena GPS optionala si detectorul este conectat la satelitul GPS. Urmatorul afisaj apare atunci cand este accesat meniul de indicare a vitezei.

Puteti alege unitatea de masura pentru viteza intre km/ h si mile/ h.

U : KILO U : MILE

#### 4.2.9 GMT X

Aceasta este vizibila doar atunci cand este conectata antena GPS optionala si detectorul este conectat la satelitul GPS. Initial "GMT:2" (Romania, GMT+2)

\* "GMT" inseamna "Greenwich Mean Time".

\* "GMT : 1~12" este pentru regiunile in care ora este in urma fata de GMT.

\* "GMT : -1~ -12" este pentru regiunile in care ora este inainte fata de GMT.

Va rugam fixati ora daca sunteti in afara Romaniei sau cand treceti la "ora de vara".

#### 4.2.10 SYS RST:

Puteti aduce la valoarea initiala din fabrica toate setarile.

Selecteaza "SYS RST" in menu, si apoi apasa butonul "ADD/ DEL". Apoi se va afisa "RESETTING".

#### 4.2.11 No USER (sau U X-XXX)

Puteti vizualiza coordonatele locatiilor salvate de Dvs.

Daca antena GPS nu este conectata, unitatea va afisa "No USER".

#### 4.2.12 VERSIUNEA DE SOFT

Puteti verifica versiunea soft-ului aici.

VER 1.45

### 4.3 REPERELE UTILIZATORULUI (LOCATII SALVATE DE UTILIZATOR)

Puteti salva manual punctele de interes unde doriti sa fiti avertizati. Aceste locatii se mai numesc si reperatele utilizatorului, iar detectorul radar poate inregistra pana la 50 de astfel de reperate.

#### 4.3.1 Cum se poate salva (adauga) un reper?

Daca doriti sa salvati (adaugati) o locatie, apasati butonul ADD/ DEL (adaugare/ stergere) in acea locatie, in timp ce conduceti. (Viteza masinii trebuie sa fie mai mare de 5 km/ h).

ADDED

Detectorul radar Bytrex LRD 1045 va confirma salvarea prin afisarea urmatoare:

#### 4.3.2 Cum se sterge un reper?

Daca doriti sa stergeti un reper, apasati butonul ADD/ DEL (adaugare/ stergere) la locatiea respectiva. Acest lucru trebuie facut in timpul alarmei vizuale si auditive ce se declanseaza la acel reper.

Reperul va fi sters si Bytrex LRD 1045 va va confirma stergerea prin urmatorul afisaj:

DELETE

#### 4.3.3 Cum este anuntat un reper?

Cand conduceti si sunteti la o distanta de 500 metri de un punct de reper, veti auzi "DING DONG" si "WATCH OUT".

In acelasi timp se va afisa distanta pana la reperul respectiv. Alarmerile sunt directionale, detectorul va semnaliza numai reperatele utilizatorului aflate in directia de mers.

- 150

### 4.4. ALERTE RADAR/ LASER

#### 4.4.1 Alerte vizuale/ auditive pentru semnalul radar.

La detectarea benzilor Ku, K sau Ka, se afiseaza ID-ul benzii si puterea semnalului insotit de o alerta auditiva si vocala.



#### 4.4.2 Alerte vizuale/ auditive pentru semnalul laser.

La detectarea unui semnal laser, se afiseaza „LSR” impreuna cu puterea semnalului insotit de o alerta auditiva si vocala.



#### 4.4.3 Alerte vizuale/ auditive pentru semnal instant.

Aceleasi ca la punctul 4.4.1.

### 4.5 MUTE

Apasati butonul „Save” pentru a activa modul silentios. Apasati din nou butonul „Save” pentru a dezactiva modul silentios.



## 5. GHID IN CAZ DE PROBLEME

PROBLEMA: Fara afisaj sau semnale audio

- \* Verificati daca siguranta este bine pusa in mufa, iar daca este necesar inlocuiti cu modelul 2 AMP 3AG.
- \* Verificati siguranta din bricheta masinii. Inlocuiti-o daca este necesar
- \* Verificati daca interiorul brichetei este curat.

PROBLEMA: Detectorul radar avertizeaza cand automobilul sufera ciocniri sau izbituri ( gropi).

- \* Desfaceti bricheta masinii si verificati daca este bine stransa. Strangeti si curatati locul.
- \* Verificati conexiunea ambelor capete ale cablului de alimentare. Inlocuiti cu un alt cablu pentru a verifica daca acesta este defect.

PROBLEMA: Detectorul radar emite alerte cand folositi anumite accesorii electrice ale masinii ( oglinzi, frane, semnalizari, etc.).

- \* Sistemul electric al masinii, incluzand bateria si alternatorul, poate emite anumite zgomote. Instalati un filtru 470 MFD de 25 volti sau de capacitate mai mare, in spatele adaptorului pentru bricheta.

PROBLEMA: Conectarea la satelitul GPS depaseste perioada de timp prevazuta la sectiunea 4.2.2

- \* Verificati daca parbrizul are un strat metalic. Daca da, va rugam sa instalati antena pe masina.
- Daca nu, verificati daca antena GPS este conectata bine in portul EXT al detectorului radar si daca nu cumva exista un obstacol care sa impiedice conectarea unitatii la satelitul GPS.

PROBLEMA: Detectorul nu alerteaza corect semnalele radar

- \* Verificati Programul Logic ales din meniu.
- \* Verificati daca este activat modul silentios.

PROBLEMA: Nu salveaza punctele de reper.

- \* Asigurati-va ca viteza masinii este mai mare de 5km /h.
  - \* Asigurati-va ca nu sunt inregistrate 50 de repere. Detectorul poate memora maxim 50 de repere)
- Stergeti cateva puncte reper si apoi incearcati din nou.

## 6. DISPOZITIVE DE MONITORIZARE A VITEZEI

### Pistoale Radar

Un pistol radar opereaza transmitand unde radio pe anumite frecvente, care reflecta obiectele si "prinderea" lor de catre pistoalele radar. Cand razele lansate de radar sunt reflectate intr-o tinta aflata in miscare, apare o frecventa masurabila. Pistolul radar transforma viteza acestei frecvente in kilometri pe ora pentru a determina viteza vehiculului.

## Pistoale Laser

Este demonstrat ca multe pistoale radar nu pot reda viteza exacta a unui vehicul aflat intr-un grup de vehicule. Spre deosebire de acestea, pistoalele laser pot determina viteza exacta a unui vehicul in trafic. Avantajul pistolului laser fata de cel radar in privinta identificarii tintei, este rezultatul razei laserului.

O transmisie radar poate acoperi mai mult de 4 benzi de circulatie de autostrada, la o distanta de 1000 feets, comparand cu pistolul radar a carui transmisie acopera o distanta de circa 6 feets pentru 4 benzi de circulatie de autostrada.

Pentru o buna protectie aveti in vedere urmatoarele:

\* Datorita faptului ca farurile si placuta de inmatriculare a vehiculului Dvs., sunt principalele tinte ale pistolului laser, montarea detectorului pe bord poate micsora putin detectia pistolului laser.

\* Nu mergeti indeaproape de un vehicul care nu va permite o vizualizare corecta. Daca puteti vedea peste un vehicul din fata Dvs., sansele detectorului radar vor fi sporite.

\* Receptionarea semnalelor de catre detectorul laser nu vor fi aceleasi ca si cele ale detectorului radar, pistoalele laser sunt cel mai des folosite pentru raza scurta.

## 7. INTRETINERE

### Intretinere

In timpul lunilor de vara, evitati expunerea prelungita in lumina directa a soarelui prin scoaterea detectorului din suport daca vehiculul dumneavoastra este parcat pentru mult timp. Nu pulverizati apa, solutii de curatat sau de lustruit direct pe detectorul radar. Acestea pot distruge detectorul radar si de asemenea nu folositi solutii abrazive de curatat pe partea exterioara a aparatului.

### Inlocuirea sigurantei

Bricheta are o siguranta 2 amp 3AG in spatele capatului metalic. Pentru a inlocui siguranta desuburati cu atentie capatul metalic.

(IMPORTANT: Desurubati incet. Capatul contine un arc care se poate pierde in momentul desurubarii.

Puneti noua siguranta si arcu apoi insurubati.

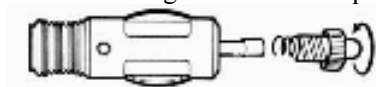

Cu timpul, capatul insurubat se poate slabi. Insurubati-l ocazional.

## 8. SPECIFICATI

### \* General Detector Radar

Dimensiuni: 70mm(W)x120mm(L)x 32mm(H)

Greutate: 148g

Capacitate: 12- 15V DC

Temperatura: In functiune -20°C to +80°C

Depozitare -40°C to +100°C

### \* Detector Laser

Receiver Type : Pulse Laser Signal Receiver

Sensor Front End: Convex Condenser Lens

Detector Type: Pulse Width Discriminator

Receiver Bandwidth: 30 MHz

Spectral Response: 800- 1100 nm

### \* Detector Radar

Receiver Type: Double Conversion Super heterodyne

Detector Type: Scanning Frequency Discriminator

Antenna Type: Polarizare lineara

Frecvente de Operare:	9.90 GHz	(X band)
	13.450 GHz ~ 1 50 MHz	(Ku Band)
	24.150 GHz ~ 1 100 MHz	(K Band)
	34.300 GHz ~ 1 130 MHz	(Ka Band)
	35.700 GHz	(Ka Band)

\* Antena GPS

GPS engine:	SiRF III
Dimensiuni:	43.8(w) mm X 47(d) mm X 13(h) mm
Greutate:	53g
Lungime cablu:	2 Metri
Cold start:	Max 5 minute
Warm start:	Max 2 minute
Hot start:	Max 30 seconds

Ne rezervam dreptul de a modifica specificatiile fara notificare.

Acest aparat poate receptiona sau transmite interferente care pot cauza o functionare defectuoasa. Vanzatorul nu poatefi considerat responsabil direct sau indirect pentru eventualele probleme cauzate de acest aparat sau de eventualelemodificari de frecventa a aparatelor radar.

## Portofoliu Bit Electronic

- **Detectoare radar**
  - **Escort**
  - **Bytrex**
  - **Cobra**
  - **Beltronics**
  - **Whistler**
  - **Valentine One**
- **Statii radio CB**
  - **Midland Alan**
  - **TTi**
  - **President**
  - **Magnum**
  - **Maxon**
- **Statii radio PMR**
- **Statii radio profesionale**
- **Statii radio maritime**
- **Antene statii radio**
- **Accesorii statii radio**
- **Accesorii detectoare radar**
- **Sisteme de navigatie GPS**
- **Multimedia Auto**